

BRUGS- OG INSTALLATIONSVEJLEDNING

megachef 2 SK



NORSK: En utgave av bruksanvisningen finner du på www.Baumatic.no, eller ring Nordic Trading AS på tlf.: + 47 21 69 77 73

SVENSK: En version av denna bruksanvisning med svensk text kan beställas via www.ekner.se eller på tel. +46 033-10 37 90.

Indholdsfortegnelse:

Indholdsfortegnelse:	2
Tekniske data:	3
Vigtig information	3
Første gang ovnen tændes	4
Installation	4
Indbygning i køkkenelement	5
Beskrivelse af ovnfunktioner	6
Indstilling af tider og alarmer	8
Indstilling af ovnens funktioner	9
Stege termometer	10
Børnesikring	10
Fejlkoder	11
Ændring af programmer	11
DEMO Mode	11
Rengøring og vedligeholdelse	11
Garanti / Reklamations bestemmelser	12

Tillykke...

...med Deres nye Baumatic ovn.

Dette apparat er resultatet af mange års forskning og udvikling. En udvikling, der i høj grad er foregået i samarbejde med brugerne.

Med Baumatic har De valgt kvaliteten og fordelene ved et apparat, der teknologisk er på forkant med udviklingen.

Tekniske data:

MODEL	MEGACHEF 1-2
Volt	230V
Amp.	16 A
Undervarme	1000 W
Overvarme	900 W
Varmluft element	2300 W
Glas keramisk grill	1315 W
Max effekt	3400 W
Dimensioner	596 x 596 x600
Ovn volumen	70 Liter

Vigtig information

Efter udpakning kontrolleres det, at ovnen er ubeskadiget. Evt. skader skal omgående meddeles til Baumatic eller der, hvor De har købt ovnen.

Indpakkingsmaterialer (Plastic - Folie - Polystyren o.s.v.) kan være farligt legetøj for mindre børn, og bør omgående fjernes.

Dette apparat er beregnet til indbygning i køkkenelement, og må under ingen omstændigheder anvendes uden korrekt indbygning og installation.

- Ovnen må aldrig anvendes til andet end tilberedning af fødevarer.
- Ovnen må kun anvendes af voksne personer. Hvis børn anvender ovnen skal disse holdes under opsyn.
- Brug kun ovnens låge-greb når ovnlågen åbnes.
- Ovnen bliver meget varm under brug, pas på med berøring af ovnrummets udstyr under drift, og indtil tilstrækkelig afkøling efter brug.
- Rengøring af ovnen må kun ske, når denne er afkølet.
- Strømmen til ovnen skal afbrydes under rengøring.

Placer aldrig tunge ting på en åben ovndør, da dette vil skade hængslerne.

Installer aldrig ovnen nær gardiner eller bløde møbler.

Flyt eller løft aldrig ovnen ved at tage fat i døren eller håndtaget.

Anvendelse af elektriske apparater kræver omtanke og følgende sikkerhedsregler bør iagttages:

1. Apparatet skal tilsluttes af aut. el-installatør. Forsøg aldrig selv.
2. Dette apparat skal tilsluttes jordforbindelse jvf. stærkstrømsreglementet
3. Træk aldrig i apparatets tilslutningskabel.
4. Lad aldrig børn bruge apparatet uden opsyn.
5. Brug aldrig samledåser eller forlængerledninger.
6. Hvis apparatet skulle svigte eller en teknisk fejl skulle opstå, må De aldrig forsøge selv at reparere apparatet. Tilkald aut. Baumatic Service.

Af sikkerhedsgrunde skal det være umuligt at komme i kontakt med ovnens elektriske dele, når først ovnen er korrekt installeret. Ovnen skal sikres således, at enhver adgang til de elektriske dele kræver brug af værktøj.

Fabrikant og Importør fralægger ethvert ansvar for skader opstået på personer og omgivelser som følge af forkert brug, installation eller anvendelse af ovnen



Dette apparat opfylder følgende EEC direktiver og europæiske normer:

Svagstrømregulativ 93/68 – 73/23 EMC – 89/336

Sikkerhedsbestemmelser – EN 60 335-1, EN 60 335 – 2 - 6

Første gang ovnen tændes

Inden ovnen første gang anvendes til tilberedning af fødevarer, skal den vaskes grundigt og varmes igennem.

Vask ovnudstyr, bageplader, riste og bradepander grundigt.

Tænd ovnen og lad den opvarme til max. temperatur. Lad ovnen være i drift ved max. temperatur i min. 30 minutter før den slukkes. Når ovnen igen er afkølet tørres ovnrummet af med en fugtig klud.

Første gang ovnen opvarmes, kan der forekomme lidt røg og os fra ovnen. Dette er normalt og skyldes at ovnens isoleringsmaterialer opvarmes for første gang.

Installation

Denne ovn skal tilsluttes 240 V ~ 1 PH + N 16 Amp. (Se koblings skema på ovn)

Apparatet skal tilsluttes jord



Den elektriske sikkerhed kan kun garanteres, hvis apparatet er korrekt monteret og tilsluttet en effektiv jordforbindelse, jævnfør stærkstrømsreglementet.

Kontroller at strømforsyningen er korrekt, og at sikringer og kabeldimensioner er beregnet til den effekt, som apparatet kræver.

Apparatet skal forbindes til strømkilden med et godkendt gummikabel, der har en ledningstykkelse der, svarer til apparatets mærke effekt. (Se typeskiltet i låge rammen, synligt når lågen er åben).

Apparatet skal tilsluttes af aut. elinstallatør. I modsat fald bortfalder enhver form for garanti dækning.

Advarsel: Forsøg aldrig selv at tilkoble ovnen.



Fabrikant og Importør kan ikke drages til ansvar for skader på personer, dyr eller andre ting, hvis skaden skyldes forkert installation, manglende jordforbindelse eller forkert indbygning.

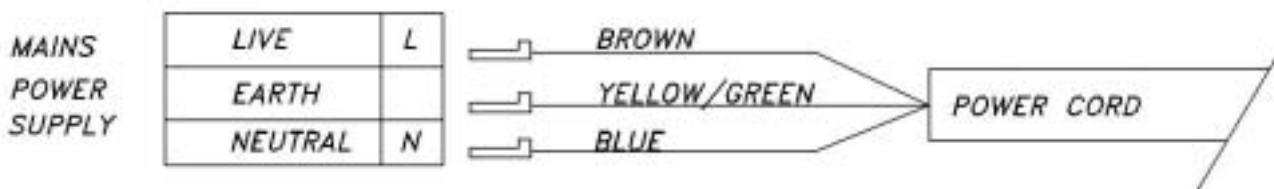

Indbygning i køkkenelement

VIGTIGT:

For at ovnen skal fungere korrekt, og for at undgå varme og fugtskader på køkkenelementerne, er det meget vigtigt, at ovnen indbygges korrekt og at den nødvendige ventilation og udluftning omkring ovnen etableres efter nedenstående retningslinier.

GENERELT:

Indbygningsovne skal have tilstrækkelig ventilation for at kunne fungere korrekt og sikre en god ventilation så korpus og sidestående låger ikke tager skade.

En god ventilation fordrer, at ovnen dels kan komme af med varmen og samtidigt kan forsynes med rigeligt frisk luft ind til rummet omkring.

Ventilationen har to formål:

1. Primært skal ventilationen sikre at damp fjernes fra ovnrummet, når ovnen er i drift.
2. Sekundært skal ventilationen sikre at varme og damp fjernes fra køkkenelementet.

Ovnen kan indbygges i et standard 60 cm skabelement, enten under bordet eller i en søjle i et højt skabelement.

Skabelementerne skal kunne tåle temperaturer fra min 85°C som foreskrevet i EEC direktiverne.

Apparatet skal installeres af en kvalificeret person og med særlig opmærksomhed på ventilation som beskrevet tidligere.

Ved begge indbygnings metoder skal der sikres ventilation gennem en udluftningskanal bag i elementet fra bund til top (85-90 mm x 500 mm) – fig. 1.

Ved indbygning under bordet skal der desuden være en åbning i sokkel forstykket under ovnen (15 mm x 500 mm), samt min. 1 cm luft mellem ovnens panel og bordplade – fig. 2.

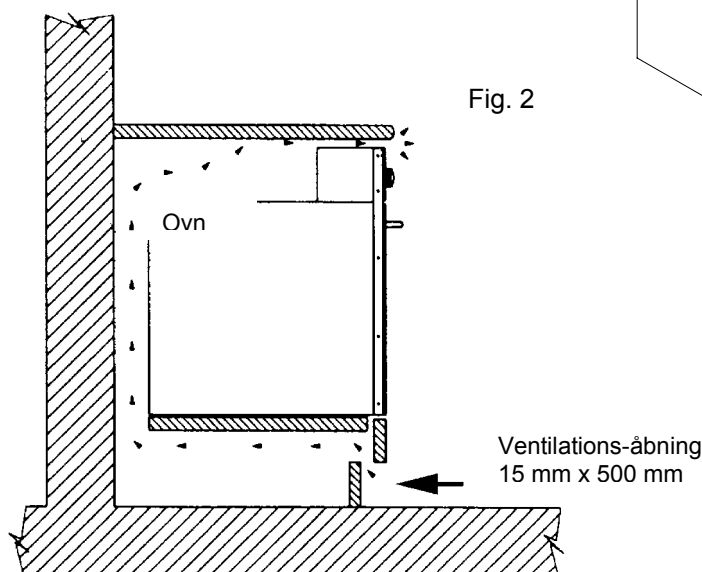
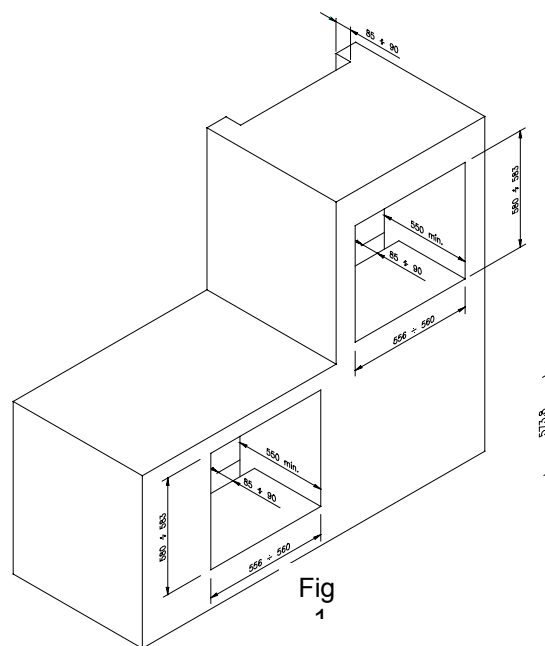

Fastgørelse i skab

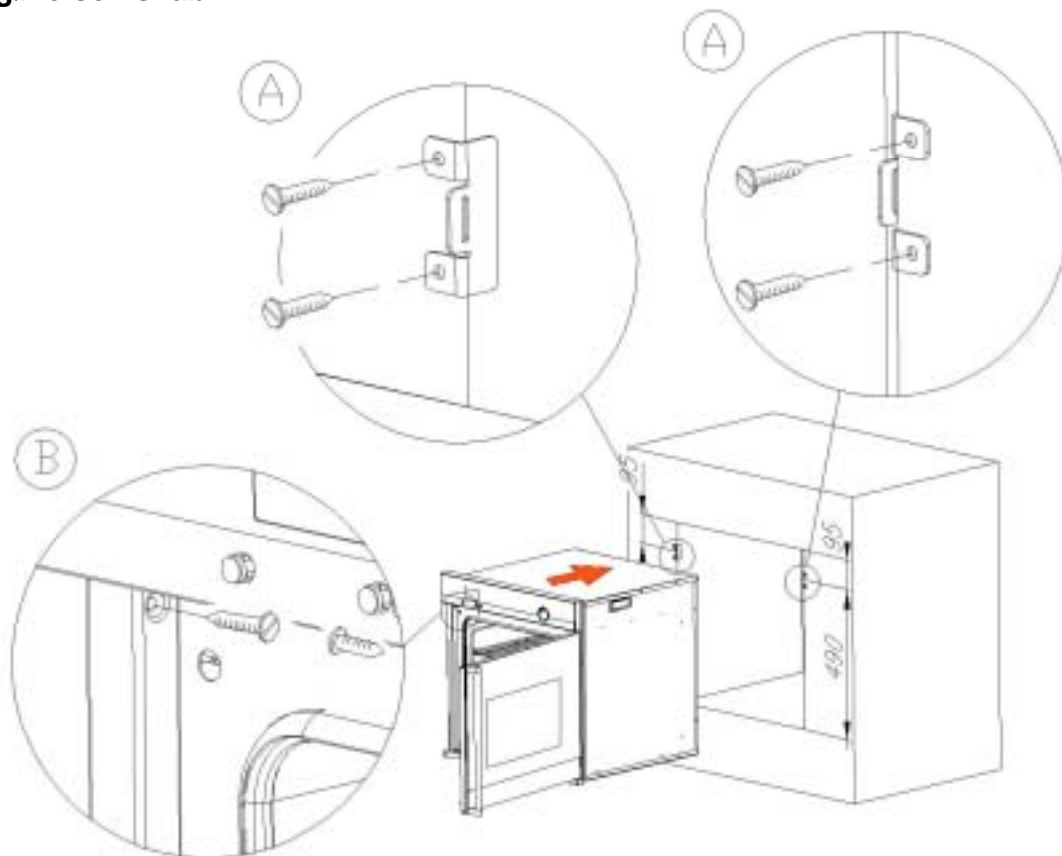

- Marker positionen for de to fastgørelsesbøjler på skabet (A).
- Fastgør bøjlerne til skabet med de medfølgende skruer (A).
- Placer ovnen i skabet.
- Hullerne for fastspændings skruerne er lokaliseret i toppen af lågerammen i højre og venstre side (B)
- Fastgør ovnen med de to medfølgende skruer.

Beskrivelse af ovnfunktioner

Kontrol knapper

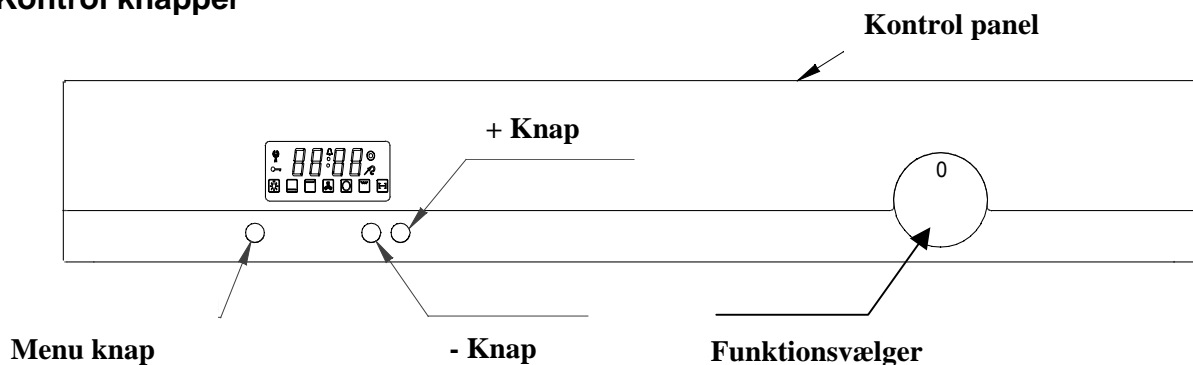

Menu knap : Skifter mellem de forskellige menuvalg.

Gentagne tryk på Menu knappen skifter mellem de forskellige menuvalg. Hver menupunkt tillader yderligere input med "+" og "-" knapperne. Hvis ingen knapper aktiveres skifter display tilbage til normal stilling efter 4 sek.

Tryk på Menu knappen skifter mellem følgende menu punkter:

- Minutur;

- Stege tid ;
- Stop ;
- Børnesikring ;
- Tid Ur, Klokkeslæt ;
- Sprog .







Knapperne "+" og "-" bruges til valg under de enkelte menupunkter, ændring af tider og temperaturer.

Alle valg skal foregå inden 4 sek. da elektronikken ellers automatisk skifter tilbage til normalvisning.

Knap for ovnfunktions valg Funktionsvælger

Ved tryk på funktionsvælger knappen kommer denne ud af panelet, så den kan drejes.

Ved at dreje knappen vises de mulige programvalg i displayet. Der er 13 funktioner som beskrevet i nedenstående tabel.

Ovn Funktion	Knap Position							
"-"	0							
Ovn lys	1	•						
Traditionel varme	2	•	•	•				
Varmluft	3	•	•	•	•			
Grill med spidvender	4	•					•	•
Grill	5	•					•	
Grill med blæser	6	•			•		•	
Super Grill	7	•		•			•	
Varmluft m/ringvarme	8	•			•	•		
Pizza funktion	9	•	•		•	•		
Bruning Overvarme	10	•		•				
Undervarme	11	•	•					
Optøning	12	•			•			
Super Grill m/spidvender	13	•		•			•	•

Display

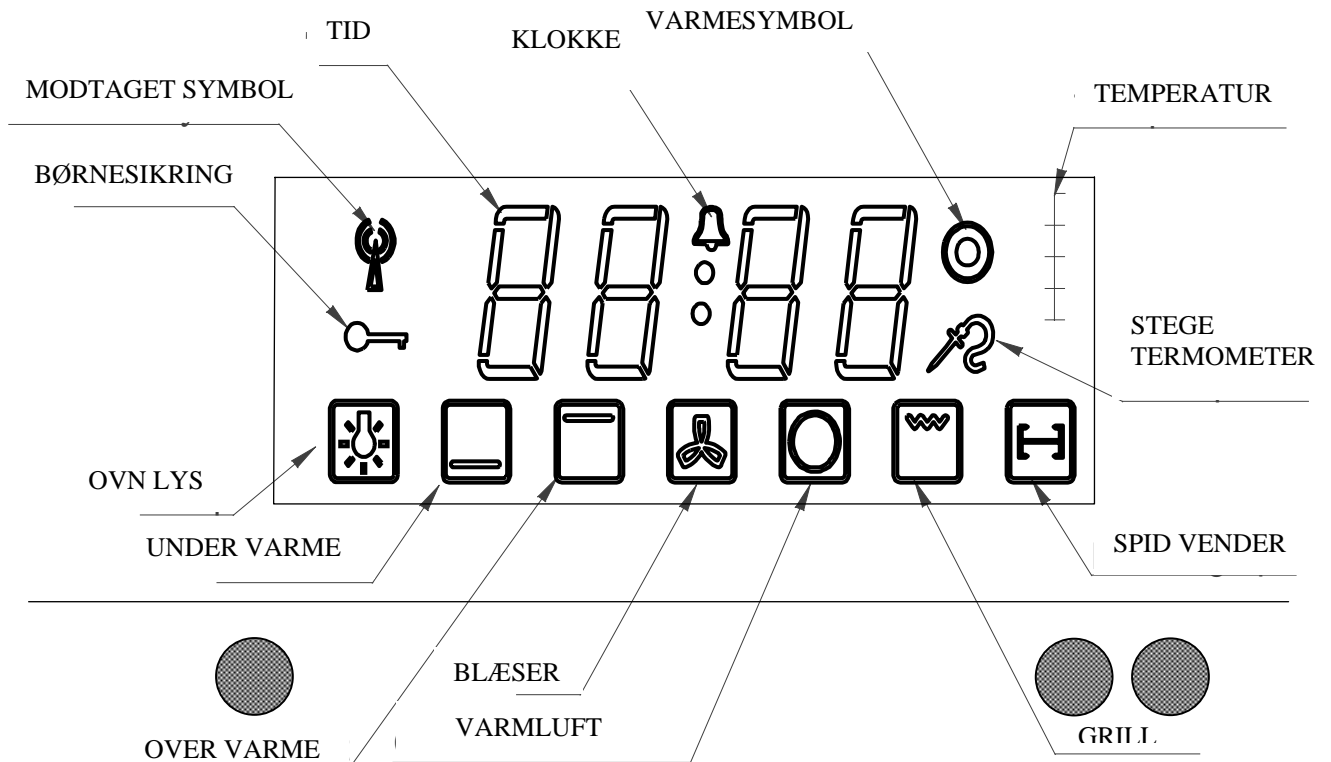

Når der drejes på funktionsvælgeren vises det valgte program i displayet sammen med de tilhørende symboler.

Symbolet "KLOKKE" viser at minuturet er aktiveret. Alarmen giver et akustisk signal, når tiden er udløbet. Signalet kan stoppes med et tryk på "+" eller "-" knappen. Alarmen stopper automatisk efter 120 sek.

Temperaturen vises på temperatur skalaen opdelt i 4 trin. På skalaen vises hvor mange procent at den indstillede temperatur ovnen har opnået i intervallerne 25 – 50 - 75 -100 % af den indstillede temperatur.

Varmesympolet tænder, når der er valgt en funktion. Symbolet indikerer, at opvarmning er i gang. Symbolet slukker, når den indstillede temperatur er opnået.

Indstilling af tider og alarmer

Første gang ovnen tilkobles viser displayet det forud programmerede sprog. Sprog ændres ved at trykke på "+" eller "-" knappen.

Sprogvalg kan bekræftes med et tryk på Menu knappen, ellers accepteres automatisk efter 10 sek.

Nu vil tiden blinke i displayet. Indstil det aktuelle klokkeslæt med knapperne "+" eller "-" .

Ved tryk på "-" og "+" knappen kan du indstille tiden for stegetid.

Sprog og tid kan ændres når som helst i menuen.

Indstilling af ovnens funktioner

Sådan tændes ovnen:

Drej funktionsvælgeren til det ønskede program. Basisfunktionerne for det valgte program vises i displayet sammen med programnavnet. 4 sek. efter valg af program vises den fabriks-indstillede temperatur i displayet. Den forud indstillede temperatur kan nu ændres med "+" eller "-" knapperne

Sådan afbrydes ovnen:

Drej funktionsvælgeren til "0" position.

BEMÆRK: Ovnens afbrydes automatisk efter 6 timers drift, hvis ingen andre funktioner vælges.

Restvarme visning:

Når ovnen afbrydes, vises den aktuelle temperatur i ovnrummet i displayet. Dette for at gøre opmærksom på, at ovnen stadig er varm. Visningen ophører når ovnen er tilstrækkelig afkølet.

Indstilling af stegetid

Minut ur / alarm klokke

Denne funktion er altid til rådighed på alle programmer, også når ovnen er afbrudt.

Funktionen vælges med Menu knappen. Minut uret kan indstilles fra 00:00 til 99:00 (min/sec). Når den ønskede tid er indstillet, kommer "KLOKKE" symbolet til syne i displayet. Tiden begynder samtidigt at tælle ned.

Den indstillede tid kan annulleres ved at vælge "Minute minder" funktionen og så trykke på "-" knappen indtil 00:00 vises i displayet.

Alarmen giver et akustisk signal når tiden er udløbet. Signalet kan stoppes med et tryk på "+" eller "-" knappen. Alarmen stopper automatisk efter 120 sek.

Indstilling af stegetid (Timer/min.) Duration

Når det ønskede program er valgt, er det muligt at indstille den tid, det ønskes, at ovnen skal være tændt. Herefter afbrydes ovnen automatisk.

Tryk på "Menu" knappen indtil programmet "DURATION" vises i displayet. Vælg den ønskede stegetid med knapperne "+" og "-". (indstilles fra 0:00 til 23:59 Timer/Minutter).

En indstillet stegetid kan ændres ved igen at vælge programmet "DURATION". Med "+" og "-" knapperne ændres tiden eller annulleres med - knappen indtil tiden viser 00:00.

Når tiden udløber høres en alarm, som kan afbrydes med et tryk på "+" eller "-" knappen. Ovnens varme er nu afbrudt og displayet viser "**continue to cook press "+" button or switch off**) fortsæt tryk på "+" knappen eller afbryd ovnen. Ovnens afbrydes ved at dreje funktionsvælgeren til 0.

Trykkes på "+" knappen fortsættes stegningen med den indstillede temperatur.

Automatisk stop.

Når der er valgt et program kan ovnen programmeres til at stopetidspunkt. Tryk på "Menu" knappen indtil "END" vises i displayet. Med "+" og "-" knapperne indstilles det tidspunkt, det ønskes, at ovnen skal stoppe. (indstilles fra 0:00 til 23:59 timer/minutter). Automatikken beregner nu stegetiden ud fra det aktuelle tidspunkt og viser den totale tid i displayet.

Når tiden udløber høres et akustisk signal som kan afbrydes med et tryk på "+" eller "-" knappen. Ovnens varme er nu afbrudt og displayet viser "**continue to cook press "+" button or switch off**) fortsæt tryk på "+" knappen eller afbryd ovnen. Ovnen afbrydes ved at dreje funktionsvælgeren til 0.

Automatisk start og stop

Når det ønskede program er valgt, er det muligt at indstille den tid, det ønskes, ovnen skal være tændt og det tidspunkt, hvor det ønskes, maden skal være færdig. Herefter sørger automatikken for at starte og igen afbryde ovnen. Dette opnås med en kombination af "Stegetid" (DURATION) og "Automatisk stop" (END).

Tryk på "Menu" knappen indtil programmet "DURATION" vises i displayet. Vælg den ønskede stegetid med knapperne "+" og "-" (indstilles fra 0:00 til 23:59 Timer/Minutter).

Tryk nu på "MENU" knappen indtil "END" vises i displayet. Vælg det tidspunkt, hvor det ønskes, at ovnen skal stoppe med "+" og "-" knapperne (indstilles fra 0:00 til 23:59 timer/Minutter).

Baseret på den ønskede stegetid og det ønskede sluttidspunkt vil automatikken nu beregne tidspunktet, hvor ovnen skal starte.

Når tiden udløber høres et akustisk signal som kan afbrydes med et tryk på "+" eller "-" knappen. Ovnens varme er nu afbrudt og displayet viser "**continue to cook press "+" button or switch off**) for at fortsætte det igangværende program trykkes på "+" knappen. Ovnen afbrydes ved at dreje funktionsvælgeren til 0.

Stege termometer

Ved at anvende stegetermometer, kan den opnåede temperatur i kødet måles nøjagtig mellem 30°C og 99°C. Termometeret måler kødets indre temperatur. Alarmen lyder og varmen afbrydes.

Når stegetermometeret tilsluttes, vises symbolet i displayet.

Tilslut stegetermometer, stik spydet ind i kødet således at spidsen er midt i kødstykket. Vælg det ønskede stegeprogram. Displayet viser, blinkende, den forud-indstillede temperatur 60°C for stegetermometeret. Kan ændres med "+" eller "-" knappen mellem 30°C og 99°C.

Når den indstillede centrum temperatur er opnået, lyder et akustisk signal og varmen afbrydes. Alarmen kan afbrydes med et tryk på "+" eller "-" knappen. Ovnens varme er nu afbrudt og displayet viser "**continue to cook press "+" button or switch off**) for at fortsætte det igangværende program trykkes på "+" knappen. Ovnen afbrydes ved at dreje funktionsvælgeren til 0.

Under funktionen kan temperaturen for ovn og stegetermometer ændres. Tryk på MENU knappen og vælg den ønskede funktion. Indstilling ændres med "+" eller "-" knapperne.

Børnesikring

Med funktionsvælgeren på "0" (ovnen afbrudt), er det muligt at aktivere en betjeningslås, der låser ovnen og hindrer børn i at starte eller betjene ovnen.

Aktivering af børnesikring:

Tryk på MENU knappen indtil "**Input save**" vises. Børnesikringen aktiveres med et tryk på "+" knappen. Når sikringen er aktiv, vises nøglesymbolet i displayet. Nu vil det ikke være muligt at starte ovnen.

Deaktivering af børnesikring:

Tryk på MENU knappen indtil "**Input save**" vises. Børnesikringen deaktiveres med et tryk på "-" knappen. Nøglesymbolet i displayet forsvinder. Det er nu muligt at betjene ovnen.

Fejlkode

- Hvis stegetermometeret ikke virker viser displayet “ **PROBE FAULT**”

Andre fejlkode er:

- **01 Service** = Kortslettet PT sensor
- **02 Service** = Probe fejl PT sensor
- **11 Service** = EEPROM “-” fejl

Ændring af programmer

Ovntemperaturen kan altid ændres med (“+”) og (“-”) knapperne.

Tillægsfunktionerne kan altid ændres med tryk på “Menu” knappen.

Klokkeslæt kan ikke ændres, når der er valgt et program.

Hvis stegetermometeret fjernes under stegning vil programmet afbrydes.

DEMO indstilling

For demonstration eller når ovnen sidder i udstillinger, hvor det ønskes, at ovnen virker uden at varmelegemerne aktiveres, kan ovnen stilles i DEMO indstilling.

Ovnen må stå i afbrudt position, tiden indstillet. Tryk på “MENU” knappen i 10 sek., display viser nu “**DEMO MODE NO**”, Demonstrationsprogrammet kan nu aktiveres med et tryk på “+” knappen og deaktiveres med et tryk på “-” knappen.

Rengøring og vedligeholdelse

Før rengøring skal ovnen være kold. Afbryd strømmen til ovnen på hovedafbryderen.

Vask de emaljerede, forkromede og malede overflader med lunkent vand og sæbe. Brug ikke aggressive midler eller sæbe med slibende virkning.

Til rengøring af ovnrummet kan anvendes et af de ovnrensninger, der fås i handlen.

Til dele af rustfrit stål bruges sprit eller lignende egnede rengøringsmidler. Rengøring af aluminiums profiler og paneler gøres med bomuld og en smule planteolie, tør efter med sprit og en tør klud.

Brug aldrig slibende, aggressive, sure rensninger eller blegemidler. Efterlad aldrig syrlige væsker som sodavand, juice, citron, vineddike el.lign. på emaljerede, lakerede eller rustfrie overflader.

Udskiftning af ovnpære

Fjern stiger og udstyr fra ovn rummet.

Modellen har to kvadratiske glas som skal ”klikkes” af ved hjælp af en træspartel, paletkniv eller lignende.

Vip forsigtigt glasset ud, udskift pæren og tryk glasset på plads igen.

Garanti / Reklamations bestemmelser

Dette apparat er omfattet af garanti og reklamationsret jf. Købeloven i det land, hvor apparatet er købt og anvendes. Deres købskvittering er Deres garanti/reklamationsbevis.

Reklamationsbestemmelserne omfatter ikke skader opstået som følge af forkert brug, manglende vedligeholdelse eller forkert opstilling og installation.

Reklamations bestemmelserne er gældende for apparater, der bruges i en normal husholdning, og omfatter således ikke apparater opstillet i udlejningsejendomme, hvor flere end en familie bruger apparatet.

Reklamationsretten omfatter ikke følgende:

- Enhver skade opstået som følge af transport, vold, eller forkert anvendelse eller forsømmelighed.
- Kosmetiske og periferiske dele så som stik, sikringer, pærer, lampeglasser, filtre, gummideler og pakninger, knapper, keramiske overflader, tryk og malede overflader.
- Tilbehør, riste, stegeplader, bradepander, grydeopsatse, hylde, brændere og brænderdæksler, selvrensplader, teleskopudtræk.
- Periodisk vedligeholdelse, rengøring og vedligeholdelse af gashaner, reparation og udskiftning af dele som følge af naturlig slitage eller vedligeholdelse.
- Tæring og rust som følge af dårlig vedligeholdelse eller beskadigede overflader.
- Skader opstået som følge af forkert eller mangelfuld installation.
- Forkert brug eller mangelfuld vedligeholdelse.
- Brug af uautoriserede reservedele eller personel.
- Skader opstået som følge af fremmedlegemer eller substans.
- Apparater brugt til anden brug en normal husholdning.
- Skader eller fejl opstået som følge af ukorrekt spænding, vand, vandtryk, gas eller gastryk.

For yderligere information eller spørgsmål, kontakt Deres servicecenter.

Importør:

PVimport A/S

Gårsdalvej 20, Ravnstrup, DK 8800 Viborg

<p>Danmark:</p> <p>P. V. Import A/S Gaarsdalvej 20 DK-8800 Viborg Tlf. +45 87262310 Fax. +44 87262301</p> <p>Service. Uniservice as Tlf. +45 87262305 Fax. +45 87262301 E-mail. service@baumatic.dk Internet. www.baumatic.dk</p>	<p>Norge:</p> <p>Nordic Trading AS Litleåsveien 49, NO-5132 Nyborg Postadresse: postboks 22, Nyborg. NO-5871 Bergen</p> <p>Tlf. +47 21697773 Fax. +47 21677774 E-mail. post@nordic-trading.no Internet. www.baumatic.no</p> <p>Service. Tlf. +47 21697771 Fax. +47 21697774 E-post. post@nordic-trading.no</p>
<p>Sverige</p> <p>Ekner Design AB Varbergsvägen 20 SE-504 30 Borås Tlf. +46 33103790 Fax. +46 33104790 E-mail. Info@ekner.se Internet. www.Baumatic.se</p> <p>Service. GarantGruppen AB Tlf. +46 013-154510 Fax. +46 013-154507 E.mail: info@garant.se I.net: www.garantgruppen.se</p>	<p>Reservedele/Spareparts Teknisk Support/Technical support.</p> <p>VM Elektro A/S Gaarsdalvej 20, Ravnstrup DK-8800 Viborg</p> <p>Tlf. +45 87262300 Fax. +44 87262301 E-mail. vm@vm-elektro.dk Internet. www.vm-elektro.dk</p>

I stadig stræben efter produktforbedringer, forbeholder Baumatic sig ret til uden varsel at ændre specifikationerne for sine produkter.



Baumatic tager forbehold for evt. trykfejl i denne instruktionsbog